



FAR ^N HIGH

GO HIGHER GO FURTHER



FARNHIGH

GO HIGHER GO FURTHER

ALLEZ TOUJOURS PLUS LOIN AVEC FARNHIGH...

Farnhigh vous offre une gamme étendue de batteries automobiles et trucks alliant des technologies de pointe à une fabrication européenne.

GO HIGHER, GO FURTHER WITH FARNHIGH...

Farnhigh provides you with an extensive range of automotive and truck batteries, combining high end technologies and european manufacturing.



CONSTRUCTION

MATIERE ACTIVE

Pouvoir d'échange électrique élevé, permet une bonne capacité de démarrage

ACTIVE MASS

High electrical power exchange
Enables high cranking power

GRILLE POSITIVE

Structure compacte de la grille pour une meilleure résistance à la corrosion
Conception de la grille permettant un flux très rapide du courant électrique

POSITIVE GRID

Compact structure of the grid for a better resistance to corrosion
The grid design enables faster electrical current flow

SEPARATEUR MICROPOREUX

Evite les courts circuits

MICROPOROUS SEPARATOR

Prevents short-circuiting

COUVERCLE SECURITE

Complètement scellé, dégazage centralisé, poignée ergonomique

SAFETY LID

Completely sealed, centralized venting system, ergonomic handle

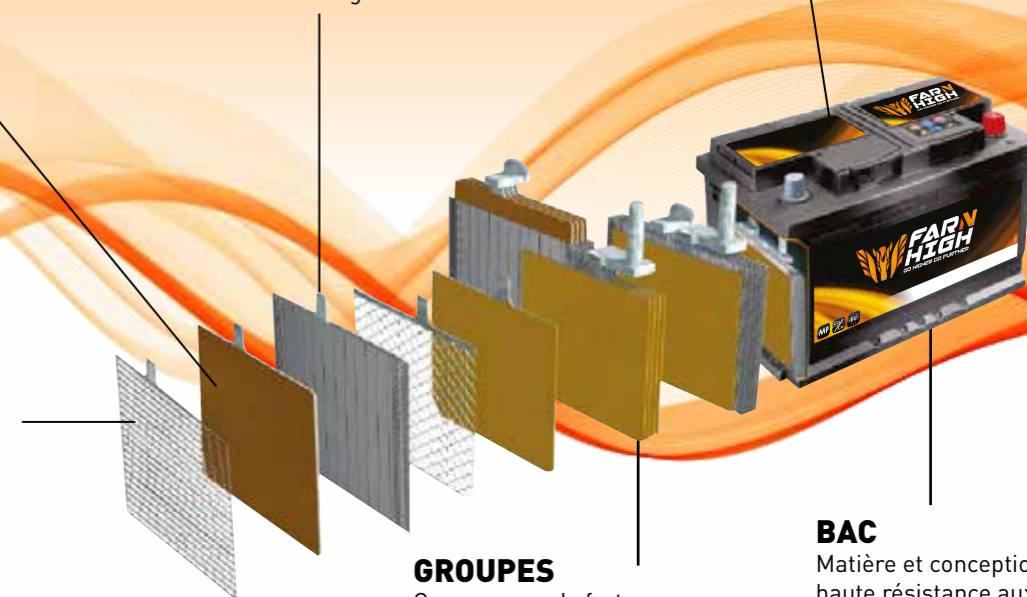

GROUPES

Conçus pour de fortes puissances

PLATE BLOCKS

Made for high power

BAC

Matière et conception à haute résistance aux chocs

BOX

Design and materials highly resistant to shocks

CONSTRUCTION

MAINTENANCE FREE

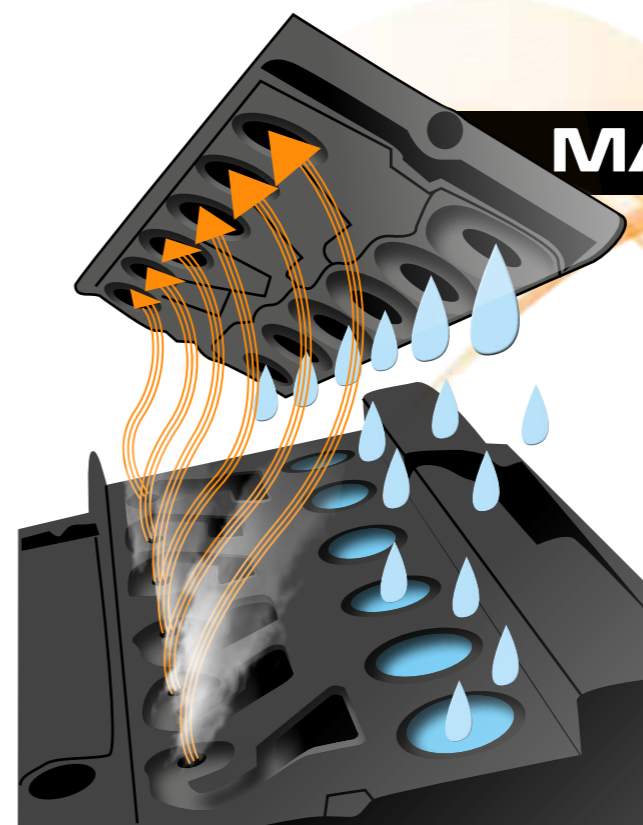

Les batteries FARNHIGH de la gamme auto, grâce à leur couvercle spécifique totalement soudé qui limite la perte en eau et leur technologie 100% calcium, ne nécessitent aucune maintenance.

FARNHIGH automotive batteries do not need to be topped-up as they are designed with the calcium-calcium technology and use a sealed lid that limits the loss of water. Once plugged, no maintenance is needed.

AUTO

TRUCK



- Gamme étendue
- Prête à l'emploi
- 100% sans entretien
- Technologie Calcium/Calcium
- Couvercle anti-explosion
- Dégazage centralisé
- Stockage jusqu'à 15 mois
- Fabrication européenne

- Extensive range
- Ready to use
- 100% maintenance free
- Calcium/Calcium technology
- Explosion-proof lid
- Centralized venting system
- Up to 15 month shelf life
- Made in Europe



- Technologie hybride
- Prête à l'emploi
- Entretien facile
- Stockage jusqu'à 12 mois
- Fabrication européenne

- Hybrid technology
- Ready to use
- Easy maintenance
- Up to 12 month shelf life
- Made in Europe



VOTRE DISTRIBUTEUR AGREE
YOUR AUTHORIZED RESELLER

012021